

# FLOW 60 - FLOW 200

EN

## User instructions FLOW types 60 or 200

Open the cover of the FLOW 60 or FLOW 200 and control if all parts are present. Place the suction tube (6) in the pump mouth (7) insert it under low pressure. Rinse the filtration cartridge (1) under cool water and carefully insert the cartridge in the V shaped slides on the left side of the filter chamber (5). The foam part present with the FLOW 200 cartridge will be placed on the back of the cartridge. Hang the completely assembled FLOW filter either on the back or on the side of your aquarium. The vertical part positioning (2) piece allows to calibrate the filter in vertical position. If necessary add the extension tube (9) (only available for the FLOW 200) on the suction tube (6) and now connect the strainer (10). The distance between the strainer and the gravel should be at least 3 cm. Fill the intake chamber with water until it begins to overflow in the left chamber. Place the cover (4) on top of the filter. Connect the power cord. The FLOW is ready and it could take a couple of minutes before the air bubbles are vanished. When the filter runs, you can adjust the flow rate of the filter with the adjustable knob (3). For indoor use only.

## Attention

The aquarium water level should always be at the level of the outlet of the filter (spillway) in order to avoid the pump (8) running dry (no warranty). Control regularly the suction strainer (10) and clean it regularly if dirt is present. A rotor is present inside the motor and should be cleaned every 3 months in order to provide a longer lifetime.

## Maintenance

The FLOW 60 / FLOW 200 is quite easy to maintain.

In case of insufficient current, check following :

1. The cartridges (1) must be cleaned due to blockage or dirt. Clean them once a week or replace them once every month.
2. The suction strainer is blocked and has to be cleaned. In both these cases , the pump will make more noise. When replacing a filtration cartridge, rinse with tap water before using (SEE PACKAGING CARTRIDGE).

Filtration cartridge 200, art n°: 02 413.

Filtration cartridge FLOW 60, art nr : 02 403.

If for one reason or another the pump should be cleaned, please advise your retailer.

## Warranty

The pump has a guaranty of 12 months from the date of purchase against material or assembly defects. A broken chamber (5) or busted poly-carbonate parts are not under warranty. Aquatic Nature is not responsible or liable for damages caused by improper use of the equipment. If in need of warranty, please attach this certificate and the proof of purchase, and contact your retailer.

DE

## Gebrauchsanweisung FLOW 60/ FLOW 200

Öffnen Sie den Deckel des FLOW Typ 60 oder 200 und entnehmen Sie alle losen Zubehörteile aus dem Filter und überprüfen sie die Zubehörteile auf Vollständigkeit. Als nächstes wird der Ansaugbogen (6) von oben in der Pumpenmund (7) gesteckt und leicht angedrückt. Danach wird der Filtercartouche (1) in die Führungsschienen der vorderen linken Filterkammer (5) geschoben. Beim Filtertyp FLOW 200 wird zusätzlich noch ein Bioschwamm hinter dem Feinfiltercartouche platziert. Nun ist der Filter soweit vorbereitet, dass er an der gewünschten Stelle auf dem Scheibenrand des Aquariums positioniert werden kann. Je nach Glasstärke des Aquariums wird der Abstandhalter (11) so eingestellt, dass der Filter in der Senkrechten fast parallel zu der Aquarienscheibe verläuft. Jetzt kann das Verlängerungsstück (9) (nur beim FLOW 200) auf den Ansaugbogen (6) gesteckt werden. Danach wird nur noch der Ansaugschutzkorb (10) montiert. Füllen Sie jetzt den Filter mit Aquarien- oder Leitungswasser, bis das Wasser in der Linken Filterkammer (5) über den Überlauf ins Aquarium läuft. Die Pumpe benötigt nun ein paar Minute, bis sie die Luft aus dem Ansaugbogen (6) gesaugt hat und sich das ganze System mit Wasser gefüllt hat. Wenn der Filter nun einwandfrei arbeitet, kann die Filterleistung über den Regelknopf (3) nach Ihren Wünschen eingestellt werden.

**Betriebshinweis** : Der Wasserstand im Aquarium sollte nicht tiefer sinken als die Unterkante des Filterauslaufes. Wenn die Unterkante des Filterauslaufes die Wasseroberfläche nicht mehr berührt, muss Wasser im Aquarium aufgefüllt werden, da sonst die Gefahr besteht, dass die Pumpe trocken läuft. Dieses würde zum Verlust der Garantie führen. Der Ansaugkorb des Filters sollte regelmäßig kontrolliert werden, da durch Pflanzenreste oder andere grobe Verunreinigungen die Leistung des Filters stark abnehmen kann.

**Wartung**: Der FLOW 60 / FLOW 200 ist in der Wartung sehr einfach zu handhaben. Sollte der Filter nicht mehr die volle Leistung bringen, gibt es dafür 2 Gründe: 1. Der Feinfilter (1) oder Biofilter (FLOW 200) ist verstopft und sollten gereinigt werden. Die Filter sollten einmal pro Woche kontrolliert werden und einmal pro Monat im Wechsel erneuert werden. Vor dem Einsetzen der neuen Filtermaterialien sind diese kurz mit Wasser abzuspülen. FLOW 60: filter Cartouche Art. Nr. 02403. FLOW 200 : Bio filter Cartouche Art.Nr.02413. 2. Der Ansaugkorb ist verstopft und die Pumpe kann nicht mehr genug Wasser ansaugen. In beiden Fällen beginnt die Pumpe Geräusche zu machen. Sollte der Fehler so nicht zu beheben sein, wenden Sie sich bitte an Ihren Fachhändler.

**Garantie** : Aquatic Nature gewährt eine 12-monatige Garantie ab Kaufdatum auf alle Material- und Verarbeitungsfehler des Gerätes. Als Garantienachweis gilt der Original- Kaufbeleg. Während dieser Zeit werden wir das Produkt kostenlos durch Einbau neuer oder erneuerter Teile instandsetzen (ausgenommen Frachtkosten). Sie deckt nur Material- und Verarbeitungsfehler, die bei bestimmungsgemäßem Gebrauch auftreten. Aquatic Nature haftet nicht für Folgeschäden, die durch den Gebrauch des Gerätes entstehen.

FR

## Mode d'emploi des filtres FLOW de type 60 et 200

Retirez le filtre de son emballage et vérifiez que toutes les pièces soient présentes. Ouvrez le couvercle du filtre FLOW 60 ou 200 et retirez-en toutes les pièces non fixées. Placez la pièce d'aspiration (6) dans l'embout de la pompe (7) et appuyez légèrement dessus. Placez la cartouche (1) dans la glissière prévue à cet effet sur le côté gauche du compartiment de la pompe. Pour le filtre FLOW 200, la mousse est placée derrière la cartouche de filtration. Suspendez ensuite le filtre sur un bord de l'aquarium selon votre préférence. Puis utilisez la pièce verticale de positionnement (2) livrée avec et placez la de façon que la position verticale dans le niveau de l'eau puisse être rendue. En cas de besoin, la pièce de rallonge (9) livrée avec (seulement pour la FLOW 200) peut ensuite être placée sur la pièce d'aspiration selon l'hauteur de l'aquarium. Il faut juste prendre garde que la pièce d'aspiration soit placée au minimum 3 cm au dessus du sol de l'aquarium. Placez ensuite la crépine d'aspiration (10) sur la pièce d'aspiration (6). Remplissez maintenant le filtre avec de l'eau de l'aquarium ou de l'eau du robinet jusqu'à ce que l'eau venant du compartiment de gauche passe dans le trop-plein et tombe dans l'aquarium. Branchez la prise électrique ( le fil électrique doit former une boucle pour que l'eau ne tombe pas sur la prise). Le filtre n'a besoin que de quelques minutes pour se remplir avec de l'eau de l'aquarium. Lorsque la pièce d'aspiration est remplie d'eau de l'aquarium, on peut régler le débit souhaité grâce au bouton de réglage (3). Refermez le filtre avec le couvercle (4).

**Attention** : Le niveau d'eau dans l'aquarium doit toujours venir environ 1 cm au dessus du moteur de la pompe (8). Dans le cas inverse, la pompe pourrait tourner à sec et donc chauffer et court-circuiter. Aucune garantie n'est alors consentie. Nettoyez régulièrement la crépine (10), car des restes de plante ou des déchets peuvent en bloquer le fonctionnement et donc interrompre le fonctionnement du filtre.

**Entretien** : Le filtre FLOW 60 ou 200 est très facile d'entretien. Le débit d'eau est insuffisant principalement pour 2 raisons : 1. Les cartouches doivent être nettoyées (1 x par semaine) ou changées (1 x par mois). 2.L'embout d'aspiration est bouché. Il faut le déboucher. Dans ces deux cas, la pompe fait davantage de bruit. Si l'eau du filtre passe au dessus de la cartouche de filtration et non plus à travers, cela signifie qu'elle est bouchée et qu'il faut la nettoyer ou la changer. Lorsque l'on change les cartouches, il est conseillé de passer les nouvelles à l'eau claire avant de les installer. Voir emballage des cartouches de filtration: Cartouche de filtration FLOW 200 art nr 02 413 et cartouche de filtration FLOW 60 art nr 02 403. Si pour une raison quelconque, le moteur (8) doit être nettoyé, adressez vous à votre revendeur.

**Garantie** : la pompe est garantie pendant 12 mois pour toute éventuelle erreur de fabrication. La casse des pièces en poly-carbonate n'est pas garantie. Utilisation à l'intérieur de la maison.

NL

## Gebruiksaanwijzing FLOW types 60 / 200

Open het deksel van de FLOW 60 of 200 en haal alle losse delen eruit. Haal de filter uit zijn verpakking en controleer of alle stukken aanwezig zijn. Plaats het aanzuigstuk (6) in de pommond (7) en druk dit lichtjes aan. Plaats de cartouche (1) in de daarvoor bestemde gleuven in de linker kant van de pompkamer. De foam (schuimstof gedeelte) wordt achter de cartouche geplaatst bij de FLOW 200. Hang nu de filter aan de zijkant van het aquarium, gebruik het bijgeleverde vertical part positioning (2) stukje en plaats het zo dat een verticale positie in de waterstand kan worden bekomen. Het bijgeleverd verlengstuk (9) (enkel bij de FLOW 200) kan nu op de aanzuigbuis worden geplaatst. Let wel, de aanzuigkorf moet minstens 3 cm van de bodem verwijderd blijven. Plaats daarna de aanzuigcrepine (10) op het aanzuigstuk (6).

Vul nu het filter met aquarium of leidingwater tot het water uit het linkse compartiment over de overloop komt. Steek de stekker in het stopcontact (leg daarbij de stekker in een lus). Het filter heeft enkel minuten nodig alvorens het zich volzuigt met aquariumwater. Eenmaal de aanzuigbuis vol is met aquariumwater kan men door middel van de regelknop (3) de gewenste stroming van de filtering instellen. Plaats het deksel (4) op de filter.

## Opgelet :

Het waterniveau in het aquarium moet altijd tot boven de motorhoogte der pomp (8) komen, zoniet kan het gebeuren dat de pomp droogloopt wat tot kortsluiting der pomp zou kunnen leiden. Geen garantie. Controleer en maak regelmatig de aanzuigcrepine (10) zuiver, daar anders bij te veel plantresten of grof vuil, deze kan verstoppem, en daarmee de functie van de filter kan remmen.

## Onderhoud :

De FLOW 60-200 is vrij eenvoudig in onderhoud. Bij een onvoldoende doorstroming liggen meestal 2 oorzaken aan de basis : 1. De cartouches moeten worden zuiver gemaakt (1x per week) of vervangen (1x per maand). 2. De aanzuigbuis is verstoppt en moet worden vrijgemaakt. De pomp maakt in beide gevallen meer lawaai. Bij het vervangen der cartouche word het aanbevolen deze eerst te spoelen. Voor installeren ZIE VERPAKKING CARTOUCHE. Cartouche FLOW 200 ART NR 02 413. Cartouche FLOW 60 art nr 02 403. Indien om of andere reden de motor (8) moet worden zuiver gemaakt, gelieve daarvoor uw vakhandelaar te raadplegen.

## Garantie :

De pomp is gewaarborgd gedurende 12 maanden op evt. fabricage fouten. Gebroken of gebarsten poly-carbonaat delen vallen niet onder garantie. Een kassa bon en garantie bon moet worden bijgevoegd bij het beschadigd product. Gebruik enkel binnenshuis.

SE

## Bruksanvisning FLOW 60 eller 200

Öppna höljet till FLOW 60 eller FLOW 200 och kontrollera att alla delarna finns med. Placera sugröret (6) i pumpens öppning (7) och sätt i den under lågt tryck. Skölj filterpatronen (1) under kallt vatten och sätt försiktigt in patronen i det V-formade spåret på vänstra sidan av filterkammaren (5).

Skumgummidelen som följer med FLOW 200-patronen ska vara på patronens baksida. Häng det komplett hopsatta FLOW-filtret antingen bak till eller på sidan av ditt akvarium. Den vertikala placeringsdelen (2) gör det möjligt att kalibrera filtret i vertikal position. Om nödvändigt, koppla förlängningsröret (9) (endast för FLOW 200) på sugröret (6) och anslut till sist silen (10). Avståndet mellan silen och gruset bör vara minst 3 cm.

Fyll inloppskammaren med vatten tills det börjar flöda över i vänstra kammaren. Placera höljet (4) på toppen av filtret. Koppla in strömsladden. FLOW är nu klar och det kan ta ett par minuter innan luftbubblorna kommer ut ur rören. Efter att filtret börjat gå kan du justera filtreringens flöde med justeringsknappen (3). Endast för användning inomhus.

## WARNING

Minimivattennivån i akvariet ska alltid vara vid nivån av utloppsvattnet från filtret (avlopp) för att undvika att pumpen (8) går torr (ingen garanti). Kontrollera regelbundet sug silen (10) och rengör om det finns smuts.

## Skötsel

FLOW 60/FLOW 200 är ganska lättskötta. Vid otillräckligt flöde, kolla följande:

1. Patronerna (1) måste rengöras då de blockeras av smuts. Rengör dem (1x i veckan) eller byt dem 1x per månad.
2. Sugsilen är tilltäppt och måste rengöras. Pumpen är lite bullrigare i båda dessa fall.

Vid byte av filterpatron, skölj med kranvatten innan användning (SE FÖRPACKNING PATRON). Filterpatron 200, art. nr: 02 413. Filterpatronen FLOW 60, art. nr: 02 403. Om pumpen av någon anledning måste rengöras, vänligen fråga din handlare.

## Garanti

Pumpen har en garanti av 12 månader från köpdatumet mot material- eller monteringsfel. En trasig kammare (5) eller trasiga delar av polykarbonat gäller inte under garantin. Aquatic Nature är inte ansvarig eller skyldig för skador som beror på felaktig användning av utrustningen. Vid användning av garantin, vänligen bifoga garantisedel och köpebevis, fullt ifyllda, och kontakta din handlare. Köparen står för fraktkostnaderna av den felaktiga anordningen.

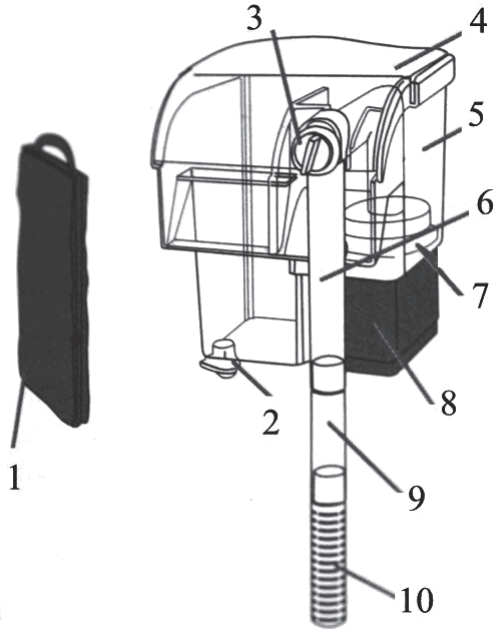

1. Filtration Cartridge
2. Vertical positioning part
3. Adjustable knob
4. Cover
5. Filter chamber
6. Suction tube
7. Pump mouth
8. Pump
9. Extension tube
10. Strainer

## WARRANTY - GARANTIE

Flow 60 ○

Flow 200 ○

Date \_\_\_\_\_

Dealer \_\_\_\_\_



# FLOW 60 - FLOW 200

IT

## Istruzioni per l'uso dei filtri FLOW di tipo 60 e 200

Ritirate il filtro del suo imballaggio e verificate se tutte le parti siano presenti. Aprite il coperchio del filtro FLOW 60 o 200 e ritirate in tutte le parti non fissate. Mettete la parte d'aspirazione (6) nella fine della pompa (7) e sostenete leggermente sopra. Mettete la cartuccia (1) nella diapositiva prevista a tal fine sul lato sinistro del compartimento della pompa. Per il filtro FLOW 200, la schiuma è messa dietro la cartuccia di filtrazione. Sospendetelo in seguito il filtro su un bordo dell'acquario secondo la vostra preferenza. Quindi utilizzate la parte verticale di posizionamento (2) consegnata con e mettete di modo che la posizione verticale nel livello dell'acqua possa essere resa. In caso di bisogno, la parte di prolunga (9) consegnata con (soltanto per la FLOW 200) può in seguito essere messa sulla parte d'aspirazione secondo l'altezza dell'acquario. Occorre appena prendere conserva che la parte d'aspirazione sia messa almeno 3 cm sopra il suolo dell'acquario. Mettete in seguito il filtro d'aspirazione (10) sulla parte d'aspirazione (6). Riempite ora il filtro con l'acqua dell'acquario o dell'acqua del rubinetto fino a che l'acqua che viene dal compartimento di sinistra passa nello straripamento e cade nell'acquario. Collegate la presa elettrica (il filo elettrico deve formare una circuito perché l'acqua non cada sulla presa). Il filtro ha bisogno soltanto di alcuni minuti per riempirsi con l'acqua dell'acquario. Quando la parte d'aspirazione è riempita d'acqua dell'acquario, si può regolare il flusso auspicato grazie al bottone di messa a punto (3). Richiudete il filtro con il coperchio (4).

**Attenzione** : Il livello d'acqua nell'acquario deve sempre venire circa 1 cm sopra il motore della pompa (8). Nel caso inverso, la pompa potrebbe girare secchi e dunque riscaldare e mettere in cortocircuito. Nessuna garanzia è allora acconsentita. Pulite regolarmente il filtro (10), poiché dei resti di pianta o rifiuti possono bloccare il funzionamento e dunque interrompersi il funzionamento del filtro.

## Intervista

Il filtro FLOW 60 o 200 è molto facile d'intervista. Il flusso d'acqua è insufficiente soprattutto per 2 ragioni :  
1. Le cartucce devono essere pulite (1 x alla settimana) o essere cambiate (1 x al mese).  
2. La parte d'aspirazione è otturata. Occorre emergerlo. In questi due casi, la pompa fa ulteriore rumore.

Se l'acqua del filtro passa sopra la cartuccia di filtrazione e neppure attraverso, ciò significa che è otturata e che occorre pulirla o cambiarla. Quando si cambiano le cartucce, è consigliato di passare le notizie all'acqua chiara prima di installarle. Vedere imballaggio delle cartucce di filtrazione: Cartuccia di filtrazione FLOW 200 art. n° 02 413 e cartuccia di filtrazione FLOW 60 art. n° 02 403. Se per una ragione qualunque, il motore (8) deve essere pulito, li indirizza al vostro rivenditore.

**Garanzia** : La pompa è garantita durante 12 mesi per ogni eventuale errore di fabbricazione. La rottura delle parti in policarbonato non è garantita. Utilizzo all'interno della casa.

PT

## Instruções para Filtrros FLOW Type 60 e 200

Retirar o filtro da embalagem e verificar se todas as partes estão presentes. Colocar o tubo de sucção (6) na boca da bomba (7) e inseri-lo um pouco abaixo. Lavar o cartucho filtrante (1) em água fria e cuidadosamente inserir o cartucho nas partes em V no lado esquerdo da caixa do filtro (5). A esponja presente no filtro FLOW 200 deve ser colocada na parte de trás do cartucho. Colorar o filtro na parte de trás ou numa das laterais do aquário. A parte vertical de posição (2) permite calibrar a posição do filtro verticalmente. Se necessário usar o tubo de extensão (9) (apenas disponível para o FLOW 200) no tubo de sucção (6) e por fim colocar a protecção de aspiração (10). A distância entre a protecção de aspiração e o areão deve ser de pelo menos 3 cm. Encher o filtro de água até que comece a transbordar para o compartimento da esquerda. Colocar a tampa na parte de cima do filtro (4). Ligar à corente eléctrica. O filtro FLOW está pronto, pode demorar alguns minutos até que as bolhas de ar saiam dos tubos do filtro. Pode ajustar o débito do filtro através da patilha de ajuste (3). Apenas para usar no interior.

**Atenção** : O nível de água mínimo deve ser à saída de água do filtro para evitar que a bomba (8) trabalhe em seco (sem garantia). Verificar regularmente a protecção de aspiração (10) e retirar as impurezas se presentes.

**Manutenção** : O Flow 60 / 200 são de fácil manutenção. Em caso de débito insuficiente verificar :  
1. Os cartuchos filtrantes necessitam de ser limpos devido ás impurezas acumuladas, limpar uma vez por semana ou renovar os cartuchos uma vez por mês.  
2. A protecção de aspiração está tapada e precisa de ser limpa. A bomba é um pouco mais ruidosa nestes dois casos. Quando se muda um cartucho filtrante, lavar em água da torneira antes de usar (ver embalagem do cartucho).

**Garantia** : O filtro possui etiqueta CE. A garantia é de 12 meses após a data de venda para defeitos de fabrico. O aparelho perde a garantia se não for utilizado correctamente. A garantia não se aplica nos seguintes casos :  
A caixa do filtro partida ou partes de poly-carbonato partidas não têm garantia. Cabo ou ficha de alimentação cortado ou danificado. Quando o certificado de garantia não estiver completamente e devidamnte preenchido (faltar a data), ou quando a prova de compra (ticket de caixa) não for fornecida, nestes casos não há substituição do aparelho avariado. O reenvio de aparelho será efectuado sob a responsabilidade do comprador. Convém embalar o aparelho em caso de avaria e limita-se à troca por outro. Não somos responsáveis pelos prejuizos ocasionados pelo aparelho. Não somos responsáveis pelos prejuizos do uso incorrecto do aparelho ou negligência de comprador.

ES

## Modo de empleo de los filtros Flow tipo 60 et 200

Retirar el filtro de su embalaje y verificar que todas las piezas sean presentas. Abrir el cubierto del filtro Flow 60 o 200 y retirar todas las piezas no fijas. Poner la parte de aspiración (6) en la contera de la bomba (7) y apretar ligeramente arriba. Poner el cartucho (1) en el rail reservado a ese efecto a la izquierda del compartimiento de la bomba. Para el filtro Flow 200, la esponja se pone detrás del cartucho de filtración. Suspender el filtro sobre un borde del acuario según su preferencia. Y utilizar la pieza vertical de posicionamiento (2) y poner la de modo que la posición vertical en el nivel del agua pueda ser restituido. En caso de necesidad, la pieza de alargo (9) (solamente para la Flow 200) puede después ser instalada sobre la pieza de aspiración según la altura del acuario. Tener cuidado que la pieza de aspiración sea al mínimo 3 cm de la arena. Poner después la boca de aspiración (10) sobre la pieza de aspiración (6). Llenar ahora el filtro con el agua del acuario hasta que el agua que viene del compartimiento de la izquierda caiga en el acuario. Enchufar la electricidad (el hilo eléctrico debe tener una rosca para que el agua no caiga en el enchufe). El filtro necesita unos minutos para llena con el agua del acuario. Cuando la pieza de aspiración este llena, se puede regular el debito con el botón (3). Cerrar el filtro con su cubierto (4).

**Atención** : El nivel del agua debe ser siempre 1 cm mas alto que el motor de la bomba (8). Mas bajo la bomba funciona a seco y calentarse y pararse. Ninguna garantid será consentida. Limpiar regularmente la boca de aspiración (10), porque los desperdicios de plantas pueden bloclar la entrada del agua y parar el funcionamiento del filtro.

**Mantenimiento** : El filtro Flow 60 o 200 es muy fácil de mantenimiento . El debito del agua es insuficiente principalmente por dos razones :  
1. Les cartuchos deben ser limpiados (1x por semana) y cambiados (1x par mes).  
2. La boca de aspiración esta tapada ay que destaparla. En esos casos, la bomba hace más ruido. Cuando el agua pasa por enzima del cartucho de filtración y no la traviesa, significa que debe ser limpiada o cambiada. Cuando cambiamos el cartucho, es aconsejado de enjuagar los nuevos con agua clara antes de instalarlos. Ver embalaje de los cartuchos de filtración : cartucho de filtración FLOW 200 - art. nr. 02 413 y cartucho de filtración FLOW 60 - art. nr. 02 403. Si el motor (8) debe ser limpiado por cualquier razón, ver con su tienda.

**Garantid** : La bomba tiene el label CE. Es garantizado 12 meses después del dato de comprad por defectos de fabricación. No esta garantizado cuando no a estado utilizado correctamente. La garantid no se aplica en los casos siguientes :  
- Las piezas en ploy-carbonato no son garantizadas.  
- Cable o prisa d'alimentation eléctrica cortada  
- Cuando el bono de garantid no tiene fecha o prueba de la compra no son adjuntados con el envío del bomba. La reexpedición del bomba es efectuada con la responsabilidad del expeditor. Y conviene que sea correctamente preparado. La garantid cubre el material y se limita al cambio de este. No somos responsables de los daños que podría ocasionar. No somos responsables por los daños causados por una mala utilización o una negligencia del utilizador.

PL

## Instrukcja użytkowania filtra FLOW 60 i FLOW 200

Proszę otworzyć dekiel filtra FLOW 60 lub FLOW 200 i wyjąć wszystkie schowane w nim elementy. Z rurek należy złożyć tzw.fajkę (rys.6) i połączyć ją od góry z otworem zasysającym pompy (rys.7) Rurkę należy wsadzić w otwór zasysający i lekko docisnąć. Teraz należy wsunąć w szyny wkład filtrujący (rys.1) w lewej komorze filtra (rys.5) W przypadku filtra FLOW 200 mamy jeszcze biologiczny wkład gąbkowy ,który należy włożyć z tyłu za cartigem. Tak przygotowany filtr gotowy jest do pracy. Teraz należy wybrać odpowiednie miejsce i zawiesić filtr na krawędzi akwarium. Aby filtr pracował właściwie należy go wypoziomować, do tego celu służy pokrętko w spodniej części komory filtra (rys.2). W zależności od głębokości akwarium możemy założyć przedłużkę rurki zasysającej (rys.9), a na zakończenie rurki zakładamy sitko zabezpieczające (rys.10) sitko to powinno być nie mniej jak 3cm od dna akwarium. Wypelniony wkładem ,zawieszony i wypoziomowany filtr zalewamy wodą do momentu aż zacznie się przelewać przez kaskadę filtra, teraz możemy włączyć filtr do kontaktu. Pompa w kilka chwil wypompuje z rurki(fajki) powietrze i wypelni cały układ wodą. Przy rurce zasysającej jest pokrętko którym można wyregulować prędkość przepływu wody.(rys.3) Po dokonaniu regulacji zakrywamy filtr deklelem – instalacja jest zakończona.

**Ważne** : Poziom wody w akwarium nie powinien być mniejszy od końca kaskady filtra aby zawsze glowica filtra (rys.8) była poniżej poziomu wody – to jest bardzo ważne ,gdyż osuszenie gwizdu spowoduje jej uszkodzenie – czego nie obejmuje gwarancja. Sitko na końcu rurki zasysającej należy stale kontrolować ,aby nie zostało zatłkane przez zgnile resztki roślin lub inne większe zanieczyszczenia, co może znacznie utrudnić prace filtra.

**Uwagi** : Filtr kaskadowy FLOW60/FLOW200 jest bardzo łatwy w użytkowaniu. Spowolnienie przepływu wody może być spowodowane z dwóch powodów : Materiał filtracyjny w komorze filtra jest na tyle zanieczyszczony że nie pozwala na swobodny przepływ wody – wówczas należy przepłukać wkłady pod bierzącą wodą lub jeśli zachodzi taka potrzeba wymienić na nowe . FLOW 60 filtration cartridge art.nr. 02403. FLOW 200 filtration cartridge art.nr. 02413. Rurka zasysająca wodę do komory filtra jest zatłkana – należy udrożnić rurkę, przywrócić prawidłowy dopływ wody. Okresowo należy również przeczyszczać wirnik filtra, który może ulec zamuleniu. W tym celu należy przekręcić glowice filtra (rys 8) co spowoduje odłączenie jej od komory filtracyjnej. Należy delikatnie wyjąć wirnik z komory, przeczyszczyć za pomocą małego wycierka komorę wirnika i wirnik ,a następnie włożyć wszystko z powrotem i podłączyć glowicę do komory filtra – robimy to tylko wtedy gdy przepłukanie złoza ani udrożnienie rurki nie przyniosło oczekiwanego efektu.

**Gwarancja** :Firma Aquatic-nature udziela 12 miesięcy gwarancji od daty sprzedaży ,na wszystkie materiały użyte do produkcji tego urządzenia. Gwarancja jest ważna wyłącznie z oryginalnym rachunkiem(paragonem) ze sklepu .W okresie gwarancji należy zgłosić się do miejsca zakupu. W przypadku uszkodzeń mechanicznych lub powstałych na skutek niewłaściwego użytkowania , gwarancja nie znajduje zastosowania.

RO

## Instructiuni de utilizare pentru Flow 60 / 200

Deschideti capacul filtrului Flow 60/200 si verificati daca toate componentele sunt prezente. Plasati tubul de absorbtie (6) in iesirea din pompa (7), introduceti tubul sub presiune scazuta. Clatiti cartusul de filtrare (1) in apa rece si inserati-il cu grija in fantele sub forma de V din partea stanga a camerei de filtrare (5). Materialul din vata prezent la Flow 200 va fi plasat pe spatele cartusului. Atarnati filtrul complet asamblat pe spatele sau laterala acvariuului.

Piesa pozitionata vertical (2) face ca filtrul sa se poata calibra in pozitie verticala. Daca este necesar adaugati tubul de prelungire (9) (prezent doar la Flow 200) pe tubul de suctiune (6), iar apoi conectati sita (10). Distanta dintre sita si substrat trebuie sa fie de cel putin 3 cm. Umpleti camera de captare cu apa, pana cand apa incepe sa se scurga in camera din stanga. Asezati capacul (4) in partea de sus a filtrului.

Conectati cablul de tensiune. Filtrul Flow este pregatit si poate dura cateva minute inainte ca bulele de aer sa dispara. Atunci cand filtrul functioneaza, puteti ajusta puterea de emisie a apei prin butonul de ajustare (3).

Doar pentru uz interior.

## ATENTIE

Nivelul apei din acvariu trebuie intotdeauna sa fie la nivelul debuseului filtrului (calea de evacuare) pentru a evita ca pompa (8) sa functioneze fara apa (nu se acorda garantie).

Controlati in mod regulat sita de absorbtie (10) si curatati-o regulat daca se colmateaza. Un rotor este prezent inantrul motorului care trebuie curatat o data la 3 luni pentru a-i conferi o viata indelungata.

## Intretinere

Filtrul Flow 60/ Flow 200 este usor de intretinut. In cazul in care puterea este insuficienta, verificati urmatoarele:

Cartusul (1) trebuie curatat din cauza acumularii de mizerie. Curatati o data pe saptamana, sau inlocuiti o data pe luna. Sita de absorbtie este opturata si trebuie curatata. In ambele cazuri pompa va fi mai zgomotoasa. La inlocuirea unui cartus de filtrare, clatiti cu apa rece inainte de folosire. (VEZI CARTUSUL AMBALAT). Cartus de filtrare 200, art n: 02 403. Daca din diferite motive pompa trebuie curatata, cereti sfatul vanzatorului.

## Garantie

Pompa are o garantie de 12 luni de la data achizitiei impotriva defectelor de material sau de asamblare. O camera defecta (5) sau piese de policarbonat rupte nu se afla sub garantie. Aquatic Nature nu este responsabil pentru folosirea necorespunzatoare a echipamentelor. Daca aveti nevoie de garantie, va rugam atasati acest certificate si dovada de cumparare si contactati vanzatorul.

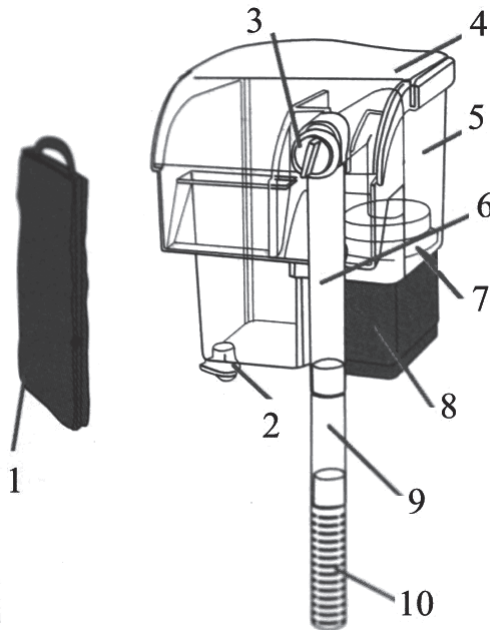

1. Filtration Cartridge
2. Vertical positioning part
3. Adjustable knob
4. Cover
5. Filter chamber
6. Suction tube
7. Pump mouth
8. Pump
9. Extension tube
10. Strainer

## WARRANTY - GARANTIE

Flow 60 ○

Flow 200 ○

Date \_\_\_\_\_

Dealer \_\_\_\_\_

